



## S62...M

Soppressione di sfondo

### MANUALE ISTRUZIONI

#### CONTROLLI

##### LED DI USCITA (giallo)

Il LED giallo acceso indica lo stato delle uscite: N.A. chiusa e N.C. aperta.

##### LED DI STABILITY (verde)

Il LED verde acceso permanente indica una condizione operativa normale in cui il segnale ricevuto ha un margine di sicurezza maggiore del 30% circa rispetto al valore di commutazione dell'uscita: il sensore è pronto ad operare correttamente (condizione di stabilità).

##### TRIMMER DI REGOLAZIONE DISTANZA (ADJ.)

Trimmer multigiro con frizione che regola la distanza di soppressione mediante variazione meccanica dell'angolo di triangolazione ottica. La distanza operativa aumenta ruotando il trimmer in senso orario. Si veda il paragrafo "REGOLAZIONI" per la sua modalità di utilizzo.

##### INDICATORE DI POSIZIONE

Questo indicatore ha una scala numerata da 1 a 6 che permette una regolazione precisa della distanza di soppressione su tutto il range di lavoro. Si veda il paragrafo "REGOLAZIONI" per la modalità di utilizzo.

##### TRIMMER DI REGOLAZIONE TIMER (solo mod. M05/M15/M25/M35)

Questo controllo permette di variare il ritardo di disattivazione dell'uscita da 0 a 1 sec. Si veda il paragrafo "FUNZIONE TIMER" per le modalità di utilizzo.

#### INSTALLAZIONE

L'installazione del sensore può essere effettuata grazie ai tre fori passanti del corpo, tramite due viti (M4x25 o di maggiore lunghezza, coppia max. di serraggio 1.5Nm) con rondelle.

Sono disponibili numerose staffe orientabili per facilitare il posizionamento del sensore (vedi accessori a catalogo).

La distanza operativa è misurata partendo dalla superficie frontale dell'ottica del sensore.

Il connettore M12 può essere orientato in due diverse posizioni agendo sull'apposita molla di ritenuta e ruotando il blocchetto di 180° fino a fine corsa.



#### CONNESSIONI

MARRONE	+	10...30 Vcc
BIANCO		USCITA N.C.
NERO		USCITA N.A.
BLU	-	0 V

##### connettore M12

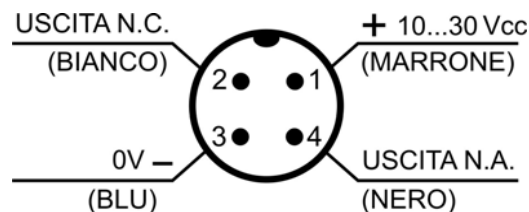

#### DATI TECNICI

	S62-M0...	S62-M1...	S62-M2...	S62-M3...
Tensione di alimentazione:	10 ... 30 Vcc			
Tensione di ripple:	2 Vpp max.			
Assorbimento (esclusa corrente di uscita):	40 mA max.			
Uscite:	PNP o NPN N.A. / N.C.; 30 Vcc max. (protezione contro il cortocircuito)			
Corrente di uscita:	100 mA (protezione al sovraccarico ed alle sovratensioni)			
Tensione di saturazione dell'uscita:	≤ 2 V			
Tempo di risposta:	500 μs		1 ms	1,5 ms
Frequenza di commutazione:	1 kHz		500 Hz	330 Hz
Tipo di emissione:	ROSSO (660 nm)	INFRAROSSO (880 nm)		
Dimensione dello spot:	6x6 mm (a 200 mm)	15x15 mm (a 400 mm)		200x200 mm (a 2000 mm)
Distanza operativa (valori tipici):	30...300 mm	60...600 mm	60...1200 mm	200...2000 mm (target raccomandato 400x400mm)
Impostazione:	Trimmer di regolazione distanza a 6 giri / Trimmer di regolazione timer (solo mod. M05/M15/M25/M35)			
Differenza bianco-nero (90% / 4%):	< 8 %	< 12 %	< 25 %	< 30 %
Isteresi su bianco 90%:	< 5 %			< 20 %
Indicatori:	LED DI USCITA (GIALLO) / LED STABILITY (VERDE)			
Temperatura di funzionamento:	-10 ... 55 °C			
Temperatura di immagazzinamento:	-20 ... 70 °C			
Rigidità dielettrica:	500 Vca 1 min tra parti elettroniche e contenitore			
Resistenza d'isolamento	>20 MΩ 500 Vcc tra parti elettroniche e contenitore			
Reiezione alla luce ambiente:	come prescritto da EN 60947-5-2			
Vibrazioni:	ampiezza 0.5 mm, frequenza 10 ... 55 Hz, per ogni asse (EN60068-2-6)			
Resistenza agli urti:	11 ms (30 G) 6 shock per ogni asse (EN60068-2-27)			
Materiale contenitore:	ABS			
Materiale lenti:	finestra in PMMA; lente in PC			
Protezione meccanica:	IP67			
Collegamenti:	cavo di lunghezza 2 m Ø 4 mm / connettore M12 a 4 poli			
Peso:	90 g. max. vers. a cavo / 40 g. max. vers. a connettore			

#### REGOLAZIONI

##### Impostazione della distanza di soppressione

###### 1. Rilevazione dell'oggetto

Posizionare di fronte al sensore l'oggetto da rilevare alla distanza desiderata. Mettere al minimo il trimmer di regolazione distanza (ADJ): LED giallo OFF e LED verde ON.

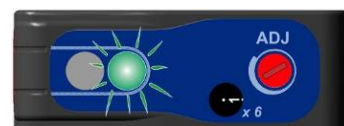

Ruotare il trimmer in senso orario fino alla condizione LED giallo ON e LED verde ON: condizione di oggetto rilevato (stato A dell'indicatore di posizione).

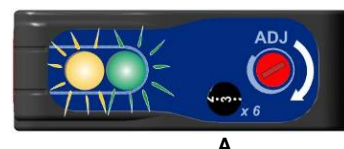

A

###### 2. Esclusione dello sfondo

Rimuovere l'oggetto ed assicurarsi che lo sfondo sia posizionato di fronte al sensore: LED giallo OFF e LED verde ON.



Ruotare il trimmer in senso orario fino alla condizione LED giallo ON e LED verde ON: condizione di sfondo rilevato (stato B dell'indicatore di posizione).

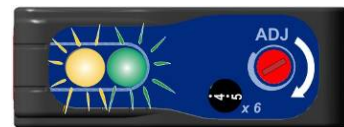

B

Il trimmer raggiunge il massimo con LED giallo ancora spento se lo sfondo è fuori dal range operativo.

Ruotare il trimmer in senso antiorario fino alla condizione LED giallo OFF e LED verde ON: condizione di sfondo fuori dal campo di rilevazione (stato C dell'indicatore di posizione).

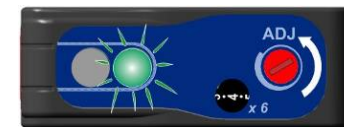

C

###### 3. Impostazione e verifica

Ruotare il trimmer in senso antiorario fino a portare la tacca dell'indicatore in un punto intermedio fra la posizione A e la posizione C.



Nel caso in cui la posizione A e la posizione C siano molto vicine fra loro, lasciare il trimmer nella posizione C. Ora il sensore è pronto ad operare correttamente e in condizioni stabili.



#### DIAGRAMMA DI RILEVAZIONE

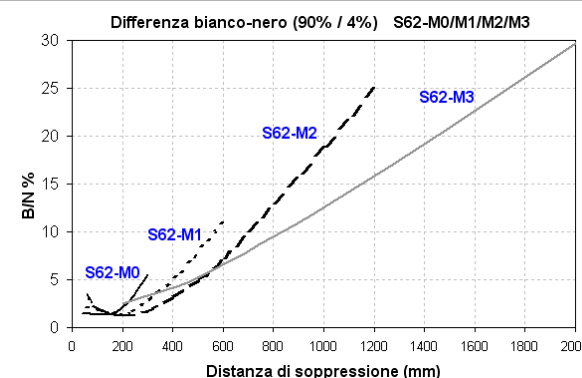

#### DIMENSIONI D'INGOMBRO

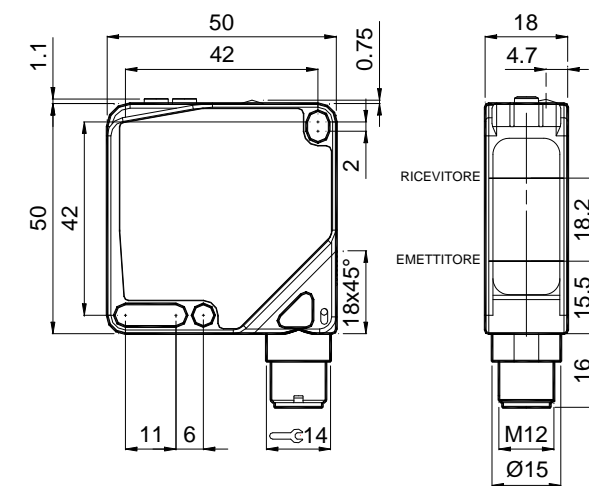

#### VERSIONE CAVO

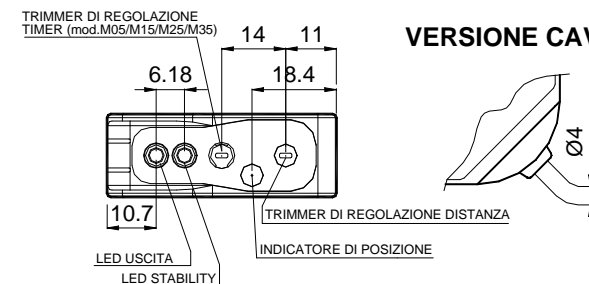

#### FUNZIONE TIMER (S62...M05/M15/M25/M35)

La funzione timer permette di regolare il ritardo di disattivazione dell'uscita dopo che l'oggetto è uscito dall'area di rilevazione. Il ritardo estende l'attivazione dell'uscita permettendo ai sistemi d'interfacciamento più lenti, di rilevare gli impulsi più brevi.

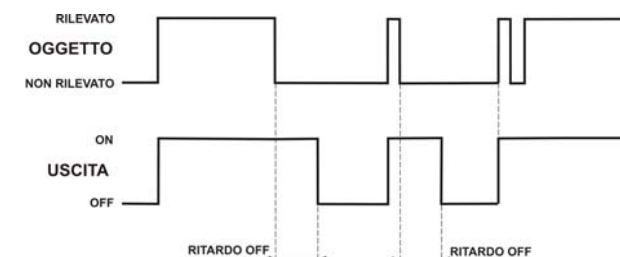

La regolazione del ritardo si esegue manualmente mediante il trimmer di regolazione timer. La sua rotazione in senso orario produce un aumento lineare del ritardo da 0 al valore massimo di 1 sec.



	<b>EX-II-3-D T6</b>	
	Classe di temperatura:	T6 (<85°C)
	Potenza max. dissipata:	1260 mW a 30 Vcc
	Capacità max. interna:	130 nF
	Induttanza interna:	trascurabile

#### DICHIARAZIONE DI CONFORMITÀ

DATALOGIC AUTOMATION dichiara, sotto la propria responsabilità, che questi prodotti sono conformi ai contenuti delle Direttive 2004/108/CE ed ai loro successivi emendamenti.

**CONDIZIONI DI GARANZIA**  
DATALOGIC AUTOMATION garantisce i suoi prodotti esenti da difetti. DATALOGIC AUTOMATION riparerà o sostituirà, gratuitamente, ogni prodotto che riterrà difettoso durante il periodo di garanzia di 36 mesi dalla data di fabbricazione. La garanzia non copre danneggiamenti o responsabilità dovute ad un uso non corretto del prodotto.

**DATALOGIC AUTOMATION**  
Via Lavino 265 - 40050 Monte S. Pietro - Bologna - Italy  
Tel: +39 051 6765611 - Fax: +39 051 6759324  
www.automation.datalogic.com e-mail: info.automation.it@datalogic.com

DATALOGIC AUTOMATION per l'ambiente: 100% carta riciclata. DATALOGIC AUTOMATION si riserva il diritto di apportare modifiche e/o miglioramenti senza preavviso.

Datalogic and the Datalogic logo are registered trademarks of Datalogic S.p.A. in many countries, including the U.S.A. and the E.U.